

## 016 LC16 BUREAU



2022  
LE CORBUSIER  
Cassina iMaestri Collection

**ENG** Working closely with the Fondation Le Corbusier and maintaining the utmost respect for its original design, Cassina re-edits the LC16 Bureau desk, designed in 1957 as an everyday desk for the children's rooms at the Unités d'Habitation in Nantes-Rezé, in France.

Already part of the residential collection, for the Cassina Pro Collection it is now back in a larger version to meet the demands of contemporary workplaces. The structure is in natural oak, paired with a matching top for a monochromatic version or, as in the original design, with the top in glossy red lacquer finish.

Along with the LC16 Bureau, Cassina introduces an open cabinet with attached shelves, also available in a version equipped with integrated power, for greater functionality.

As is true of all the pieces in the Cassina iMaestri Collection, to ensure its authenticity, the desk bears the collection logo, the Le Corbusier signature and the serial number that matches its ID card.

**ITA** Lavorando a stretto contatto con la Fondation Le Corbusier, nel massimo rispetto del progetto originale, Cassina riedita lo scrittoio LC16 Bureau, disegnato nel 1957 come mobile in legno passe-partout per le camere dei bambini presso le Unités d'Habitation di Nantes-Rezé, in Francia.

Già presente nella collezione residenziale, nella Collezione Cassina Pro viene riproposto in una versione più grande per soddisfare le esigenze lavorative contemporanee, con la struttura in rovere naturale in abbinamento al piano, per una versione monocromatica o, come nel progetto originale, con il piano laccato rosso lucido.

Insieme al modello LC16 Bureau, Cassina presenta un mobile contenitore con un vano a giorno attrezzato con ripiani fissi, disponibile anche in una versione predisposta all'elettrificazione, all'insegna della funzionalità. Come tutti i prodotti della Collezione Cassina iMaestri, per garantirne l'autenticità, lo scrittoio riporta il logo della collezione, la firma di Le Corbusier e la numerazione progressiva che corrisponde alla propria carta d'identità.

**FRA** Travaillant en étroite collaboration avec la Fondation Le Corbusier et dans le plus grand respect du projet original, Cassina réédite le bureau LC16 Bureau, dessiné en 1957 comme meuble en bois passe-partout pour les chambres d'enfants des Unités d'Habitation de Nantes-Rezé, en France. Déjà présent dans la collection résidentielle, il est reproposé dans la collection Cassina Pro dans une version plus grande pour répondre aux besoins professionnels actuels, avec une structure en chêne naturel assortie au plateau, pour une version monochrome ou, comme dans le projet original, avec le plateau laqué rouge brillant. Avec le modèle LC16 Bureau, Cassina présente un meuble de rangement avec un compartiment ouvert équipé d'étagères fixes, également disponible dans une version avec alimentation électrique intégrée, au nom de la fonctionnalité.

À l'instar de tous les produits de la Collection Cassina iMaestri, le bureau est authentifié par le logo de la collection, la signature de Le Corbusier et la numérotation progressive, ce qui correspond à propre carte d'identité.

**DE** In enger Zusammenarbeit mit der Fondation Le Corbusier und maximaler Wahrung des Originalentwurfs bringt Cassina eine Neuauflage des Schreibtisches LC16 Bureau heraus, den Corbusier 1957 als Allzweckmöbel aus Holz für die Kinderzimmer in den Unités d'Habitation in Nantes-Rezé in Frankreich entworfen hat. Der Schreibtisch, der bereits Teil der Kollektion für Privatwohnungen ist, wird in der Kollektion Cassina Pro in einer größeren Version angeboten, um die Anforderungen an das moderne Arbeiten zu erfüllen, und ist in der einfarbigen Ausführung mit einem Gestell aus Eiche natur passend zur Tischplatte erhältlich oder wie vom Originalentwurf vorgesehen mit einer Tischplatte mit glänzender Lackierung in Rot. Als Ergänzung für das Schreibtischmodell LC16 Bureau präsentiert Cassina ein Schrankmöbel mit einem offenen Fach mit festen Einlegeböden, das auch in der Version mit Auslegung auf Verkabelung erhältlich ist, die alle Anforderungen an die Funktionalität erfüllt. Wie alle Möbel der Kollektion Cassina iMaestri wird die Authentizität des Schreibtisches durch das Logo der Kollektion, die Unterschrift von Le Corbusier und die fortlaufende Nummerierung bestätigt, die auch auf dem Echtheitszertifikat steht.

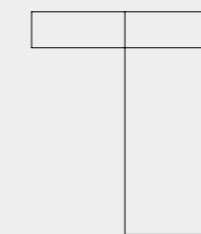
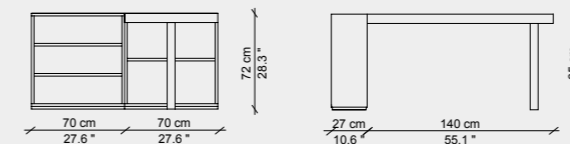

016 PO D\_

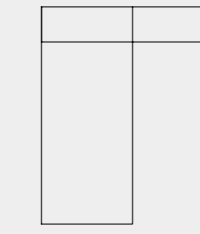
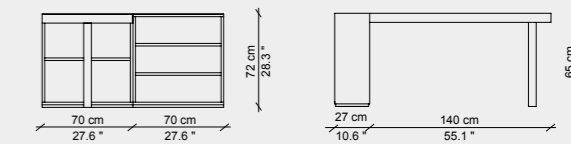

016 PO S\_

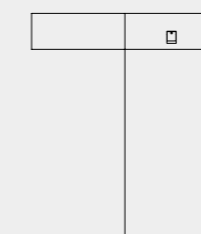
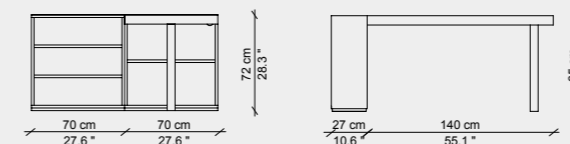

016 PK D\_ ELECTRIFIED

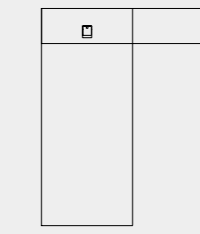
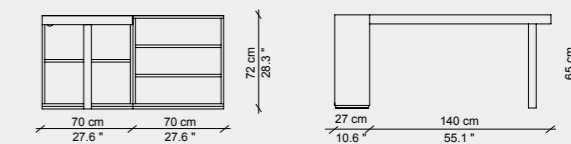

016 PK S\_ ELECTRIFIED

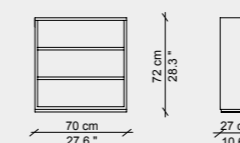

016 PO 10

FINISHES - FINITURE - FINITIONS - AUSFÜHRUNGEN

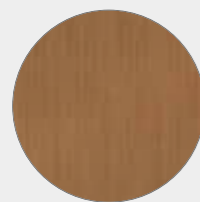

Natural oak  
Rovere naturale  
Chêne naturel  
Eiche natur

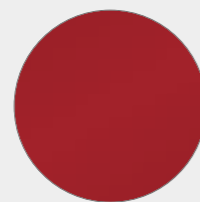

Laquered red LC32100  
Laccato rosso LC32100  
Laqué rouge LC32100  
Rot lackiert LC32100

**ENG ELEMENTS STRUCTURE**  
Top, base, sides and inner shelves in wood particles panel (chipboard), veneered with oak sheers; edges in massive oak wood. Backrest in wood particles panel (chipboard), veneered with oak sheers; edges in massive oak wood. **BASE** Frame in massive oak wood. **TABLE TOP** Wood particles panel (chipboard), veneered with oak sheers; edges in massive oak wood or laquered red. **LEG** Massive oak wood. **FINISHING** Transparent matt lacquer open pore.

**ITA STRUTTURA CONTENITORI**  
Top, piano di base, fianchi e ripiani interni in pannello di particelle di legno (truciolare), impiallacciato con tranciato di rovere; bordi in legno massello di rovere. Schienale in pannello di particelle di legno (truciolare), impiallacciato con tranciato di rovere; bordi in legno massello di rovere. **BASAMENTO** Telaio in legno massello di rovere. **PIANO TAVOLO** Pannello di particelle di legno (truciolare), impiallacciato con tranciato di rovere; bordi in legno massello di rovere o laccato rosso. **GAMBA** Legno massello di rovere. **FINITURA** Verniciatura opaca trasparente a poro aperto.

**FRA STRUCTURE DES MEUBLES** Dessus, plaque de base, côtés et rayons internes en panneau de particules de bois (aggloméré), plaqué chêne tranché ; bords en chêne massif. **Dos** en panneau de particules de bois (aggloméré), plaqué chêne tranché ; bords en chêne massif. **PIÉTEMENT** Cadre en chêne massif. **PLATEAU DE LA TABLE** Panneau de particules de bois (aggloméré), plaqué chêne tranché ; bords en chêne massif ou laqué rouge. **PIED** Chêne massif. **FINITION** Vernissage mat transparent, à pores ouverts.

**DE STRUKTUR BEHÄLTER** Top, Basisplatte, Seitenelemente und Innenflächen aus Holzfaserplatte (Spanplatte), mit Eichen-Messerfurnier; Ränder aus Eiche-Massivholz. **Rückseite** aus Holzfaserplatte (Spanplatte), mit Eichen-Messerfurnier; Ränder aus Eichen-Massivholz. **GESTELL** Rahmen aus Eiche-Massivholz. **TISCHPLATTE** Holzfaserplatte (Spanplatte), mit Eichen-Messerfurnier; Ränder aus Eichen-Massivholz oder rot lackiert. **BEIN** Eichen-Massivholz. **FINISH** Matte Transparentlackierung, offenporig.

**IDENTIFYING MARKS AND PRODUCTION NUMBERS**  
MARCHIATURE IDENTIFICATIVE E NUMERI DI PRODUZIONE  
MARQUAGE D'IDENTIFICATION ET NUMÉROS DE PRODUCTION  
IDENTIFIZIERUNG VON MARKEN UND PRODUKTIONSNUMMERN

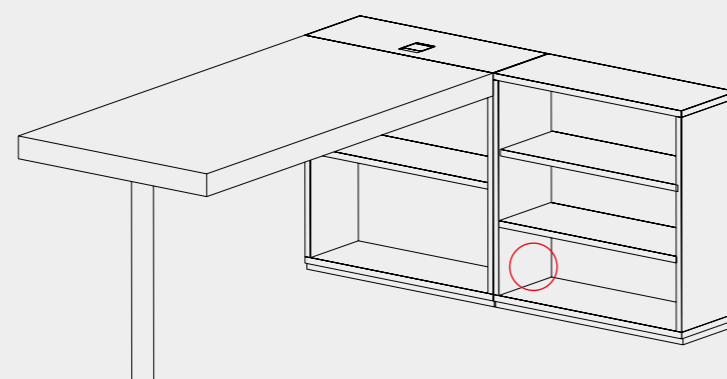

Cassina LC N°..... Le Corbusier®

CERTIFICATIONS - CERTIFICAZIONI - CERTIFICATIONS - ZERTIFIKATE

- 96% Wood
- 3% Metal
- 1% Plastic

BIFMA

CABLE MANAGEMENT - GESTIONE CAVI - GESTION DES CÂBLES - KABELMANAGEMENT

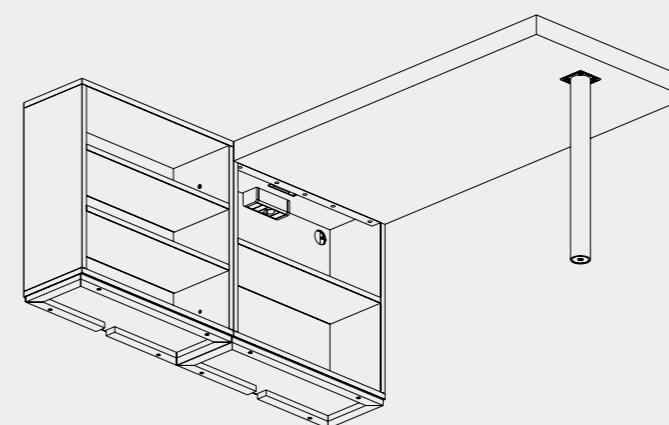
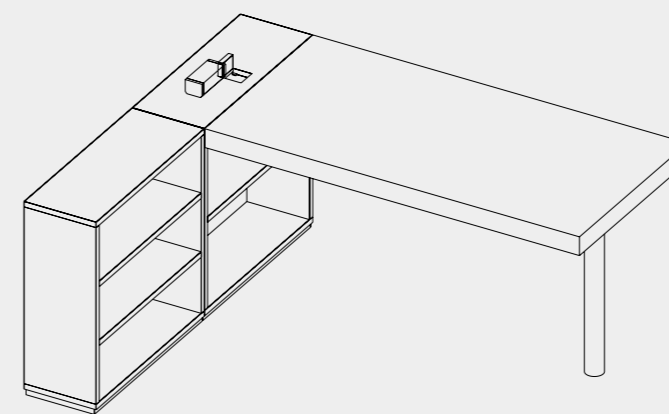

PRESE - SOCKETS - PRISE - STECKDOSE



UNEL



UK



USA



UNI

USB COMPONENTS & MULTIMEDIA  
COMPONENTI USB E MULTIMEDIA  
COMPOSANTS USB ET MULTIMÉDIA  
USB-KOMPONENTEN UND MULTIMEDIA



USB SWITCH  
USB RICARICA  
CHARGEMENT USB  
USB-AUFLADUNG



USB TYPE-A



USB TYPE-C



RJ 45



HDMI